

# Seminario di Studi

## I nuovi adempimenti di prevenzione incendi

*Dalla semplificazione amministrativa alla gestione della procedure di prevenzione*

*I SUAP e la gestione dei nuovi procedimenti di prevenzione incendi*

ing. Giampietro BOSCAINO  
Comando Provinciale Vigili del Fuoco  
TARANTO

Cagliari 26 gennaio 2012



# Il quadro normativo

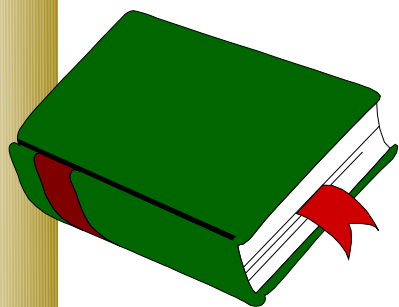

- DPR 151/11;

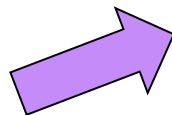

- DPR 160/10;

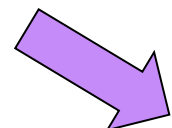

- DPR 159/10;

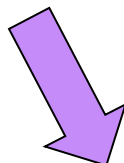



- *«La prevenzione incendi, paradigma degli endoprocedimenti SUAP, è particolarmente utile per comprendere, in via generale e astratta, le dinamiche d'interrelazione fra SUAP e uffici/enti terzi.»*



## La novità

Le attività sottoposte ai controlli di prevenzione incendi vengono distinte inq tre categorie per le quali è prevista **una disciplina differenziata in relazione al rischio.**



**D.P.R.**

171/11



# I nuovi procedimenti del SUAP

PROCEDIMENTO PER  
ATTIVITA' SOGGETTE A  
SCIA

CAPO III  
PROCEDIMENTO AUTOMATIZZATO

ART.5 Presentazione ed effetti della SCIA  
ART.6 Funzioni dell'agenzia e immediato  
avvio attività

~~IN VIGORE DAL  
29 MARZO 2011~~

PROCEDIMENTO PER  
ATTIVITA' SOGGETTE AD  
AUTORIZZAZIONE

CAPO IV  
PROCEDIMENTO ORDINARIO

ART.7 Procedimento unico  
ART.8 Procedimento in variante

IN VIGORE DAL  
30 SETTEMBRE 2011

**Abrogazione del decreto del Presidente  
della Repubblica 20 ottobre 1998, n. 447,**



# DECRETO 10 novembre 2011

- Misure per l'attuazione dello sportello unico per le attività produttive di cui all'articolo 38, comma 3-bis del decreto-legge 25 giugno 2008, n. 112, convertito con modificazioni, dalla legge 6 agosto 2008, n. 133. (11A14851)



# DECRETO 10 novembre 2011

- Art. 1 - Modulistica;
- Art. 2 - Sistema dei pagamenti;
- Art. 3 - Imposta di bollo;
- Art. 4 - Potere di rappresentanza;
- Art. 5 - Modalità di rilascio ed effetti della ricevuta;
- Art. 6 - Attività svolte in delega;
- Art. 7 - Attività del commissario ad acta;
- Art. 8 - Procedure d'emergenza e gestione di allegati voluminosi.



# DECRETO 10 novembre 2011

## art. 2 comma 1

■ In caso di mancanza delle condizioni di cui al comma 1, il soggetto interessato può comunque presentare l'istanza o la segnalazione con le modalità di cui all'art. 38 del decreto del Presidente della Repubblica 28 dicembre 2000, n. 445.

- Articolo 38 (L-R)

- Modalità di invio e sottoscrizione delle istanze

- 1. Tutte le istanze e le dichiarazioni da presentare alla pubblica amministrazione o ai gestori o esercenti di pubblici servizi possono essere inviate anche per fax e via telematica. (L)
- 2. Le istanze e le dichiarazioni inviate per via telematica sono valide se sottoscritte mediante la firma digitale o quando il sottoscrittore è identificato dal sistema informatico con l'uso della carta di identità elettronica. (R)
- 3. Le istanze e le dichiarazioni sostitutive di atto di notorietà da produrre agli organi della amministrazione pubblica o ai gestori o esercenti di pubblici servizi sono sottoscritte dall'interessato in presenza del dipendente addetto ovvero sottoscritte e presentate unitamente a copia fotostatica non autenticata di un documento di identità del sottoscrittore. La copia fotostatica del documento e' inserita nel fascicolo. Le istanze e la copia fotostatica del documento di identità possono essere inviate per via telematica; nei procedimenti di aggiudicazione di contratti pubblici, detta facoltà è consentita nei limiti stabiliti dal regolamento di cui all'articolo 15, comma 2 della legge 15 marzo 1997, n. 59. (L)





**D.P.R.**  
**151/11**

# Il SUAP nel DPR 1 agosto 2011

Art. 10.

*Raccordo con le procedure dello sportello unico per le attività produttive (SUAP)*

1. Per le attività di cui all'Allegato I del presente regolamento di competenza del SUAP si applica il decreto del Presidente della Repubblica 7 settembre 2010, n. 160.
2. Ai soli fini antincendio le attività di cui all'Allegato I, categoria A, ricadono nel **procedimento automatizzato** di cui al Capo III del decreto Presidente della Repubblica 7 settembre 2010, n. 160, fatti salvi i casi in cui si applica il procedimento ordinario di cui al Capo IV dello stesso decreto.
3. La documentazione di cui alla lettera a) comma 1 dell'articolo 10 del decreto Presidente della Repubblica 7 settembre 2010, n. 160 è completata, ai fini della rispondenza dell'opera alle prescrizioni previste dalla normativa di prevenzione degli incendi, **dalla SCIA di cui all'articolo 4 del presente regolamento.**



- SCIA ex art. 19 Legge 241/90

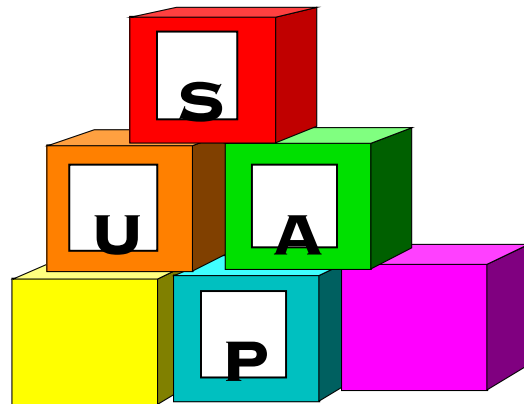

- SCIA ex art. 4 DPR 1 agosto 2011



*1. Per le attività di cui all'Allegato I del presente regolamento di competenza del SUAP si applica il decreto del Presidente della Repubblica 7 settembre 2010, n. 160.*

- Il D.P.R.. n. 160/10, come peraltro già previsto dal D.P.R. n. 447/1998, stabilisce che i Comuni esercitino le funzioni amministrative in materia di insediamenti produttivi, assicurando che l'intero procedimento sia affidato ad un'unica struttura, il SUAP, alla quale gli interessati si rivolgono per tutti gli adempimenti previsti dai procedimenti di autorizzazione per la realizzazione, la ristrutturazione e l'ampliamento di impianti produttivi di beni e servizi.
- Le amministrazioni pubbliche diverse dal Comune, che sono interessate dal procedimento, e quindi anche i Comandi provinciali VV.F., non possono trasmettere al richiedente atti autorizzatori, nulla osta, pareri o atti di consenso, anche a contenuto negativo, comunque denominati e sono tenute a trasmettere immediatamente al SUAP tutte le denunce, le domande, gli atti e la documentazione ad esse eventualmente presentati, dandone comunicazione al richiedente.



2. *Ai soli fini antincendio le attività di cui all'Allegato I, categoria A, ricadono nel procedimento automatizzato di cui al Capo III del decreto Presidente della Repubblica 7 settembre 2010, n. 160, fatti salvi i casi in cui si applica il procedimento ordinario di cui al Capo IV dello stesso decreto.*

- Sulla base di tali presupposti, il D.P.R. 1 agosto 2011 sancisce che, ai soli fini antincendio, soltanto le attività di cui all'Allegato I, categoria A, ricadono nel procedimento automatizzato definito nel Capo III del D.P.R. n. 160/10.
- Questo vuol dire che per il titolare di un'attività categorizzata in A, gli adempimenti ai fini della prevenzione incendi sono assolti allegando la SCIA ex articolo 4 (SCIA VVF), alla SCIA che si presenta al SUAP nell'ambito delle procedure del Capo III del D.P.R. n. 160/10.
- Il tutto deve avvenire per via telematica con gli standard disposti dall'Allegato tecnico al D.P.R. n. 160/10 che sono compatibili con le modalità di trasmissione dati adottati dal Dipartimento dei Vigili del Fuoco del Soccorso Pubblico e della Difesa Civile e riportati nel decreto del Ministro dell'interno 12 luglio 2007.

***Procedimento Automatizzato***



2. Ai soli fini antincendio le attività di cui all'Allegato I, categoria A, ricadono nel procedimento automatizzato di cui al Capo III del decreto Presidente della Repubblica 7 settembre 2010, n. 160, fatti salvi i casi in cui si applica il procedimento ordinario di cui al Capo IV dello stesso decreto.

- La SCIA e, di conseguenza, il “procedimento automatizzato” sono utilizzabili esclusivamente laddove la Pubblica Amministrazione non debba esprimere alcun apprezzamento discrezionale per il rilascio dell'atto di assenso comunque denominato, dovendo esclusivamente effettuare un mero accertamento della sussistenza dei requisiti predeterminati dalla legge.

## ***Procedimento Unico***



2. *Ai soli fini antincendio le attività di cui all'Allegato I, categoria A, ricadono nel procedimento automatizzato di cui al Capo III del decreto Presidente della Repubblica 7 settembre 2010, n. 160, fatti salvi i casi in cui si applica il procedimento ordinario di cui al Capo IV dello stesso decreto.*

- Per la prevenzione incendi la SCIA, e quindi il procedimento automatizzato, non trova applicazione nei seguenti casi:
- a) attività che non sono oggetto di specifiche regole tecniche di prevenzione incendi;
- b) attività che, pur essendo oggetto di specifiche regole tecniche, presentino una particolare complessità dal punto di vista tecnico-gestionale; in questi casi si può ritenere che la valutazione diretta dei fattori di rischio, posta alla base dei principi della prevenzione incendi, risulti prevalente rispetto alla mera verifica della rispondenza dell'attività alla normativa; analogamente quando, per accertare la sussistenza dei presupposti del provvedimento, il Comando Provinciale VV.F. si trovi ad applicare norme tecniche che, per la loro complessità, possono anche non condurre a pareri univoci.
- c) procedure che fanno riferimento ai contenuti del decreto ministeriale 9 maggio 2007 e delle successive direttive attuative (ingegneria della sicurezza antincendio);
- d) procedura di deroga.



3. La documentazione di cui alla lettera a) comma 1 dell'articolo 10 del decreto Presidente della Repubblica 7 settembre 2010, n. 160 è completata, ai fini della rispondenza dell'opera alle prescrizioni previste dalla normativa di prevenzione degli incendi, dalla SCIA di cui all'articolo 4 del presente regolamento.

- Al di fuori dei casi di SCIA che sono disciplinati nell'ambito del procedimento automatizzato, le istanze per la realizzazione o modifica di impianti produttivi di beni e servizi e per l'esercizio delle attività di impresa sono presentate al SUAP che, entro trenta giorni dal ricevimento può richiedere all'interessato la documentazione integrativa; decorso tale termine l'istanza si intende correttamente presentata.
- Verificata la completezza della documentazione, il SUAP adotta il provvedimento conclusivo entro trenta giorni, decorso il termine di cui sopra, ovvero indice una conferenza di servizi.
- Quando è necessario acquisire intese, nulla osta, concerti o assensi di diverse amministrazioni pubbliche, il responsabile del SUAP può indire una conferenza di servizi, anche su istanza del soggetto interessato.
- La conferenza di servizi è sempre indetta nel caso in cui i procedimenti necessari per acquisire le suddette intese, nulla osta, concerti o assensi, abbiano una durata superiore ai novanta giorni ovvero nei casi previsti dalle discipline regionali



3. La documentazione di cui alla lettera a) comma 1 dell'articolo 10 del decreto Presidente della Repubblica 7 settembre 2010, n. 160 è completata, ai fini della rispondenza dell'opera alle prescrizioni previste dalla normativa di prevenzione degli incendi, dalla SCIA di cui all'articolo 4 del presente regolamento.

- nel caso in cui le istanze per la realizzazione o la modifica (con aggravio delle preesistenti condizioni di sicurezza) di impianti produttivi di beni e servizi riguardino attività ricomprese nell'Allegato I e categorizzate in B e C, il procedimento che deve seguire **il SUAP** è quello unico.
- Infatti è necessario che **il SUAP**, prima di autorizzare la realizzazione o la modifica (con aggravio delle preesistenti condizioni di sicurezza), acquisisca dal competente Comando provinciale VV.F. la pronuncia sulla conformità del progetto alla normativa ed ai criteri tecnici di prevenzione incendi, ai sensi dell'articolo 3 del nuovo regolamento.
- Una volta realizzata l'opera, la SCIA prevista all'articolo 4 del nuovo regolamento di prevenzione incendi integra la trasmissione prevista all'articolo 10 del D.P.R. n. 160/10.



3. La documentazione di cui alla lettera a) comma 1 dell'articolo 10 del decreto Presidente della Repubblica 7 settembre 2010, n. 160 è completata, ai fini della rispondenza dell'opera alle prescrizioni previste dalla normativa di prevenzione degli incendi, dalla SCIA di cui all'articolo 4 del presente regolamento.

- Ove non è applicabile il procedimento automatizzato, l'immediato esercizio dell'attività, una volta conclusi i lavori, è possibile a valle della trasmissione al SUAP, da parte del soggetto interessato, della seguente documentazione:
- a) la dichiarazione del direttore dei lavori con la quale si attesta la conformità dell'opera al progetto presentato e la sua agibilità, ove l'interessato non proponga domanda ai sensi dell'articolo 25 del testo unico delle disposizioni legislative e regolamentari in materia di edilizia, di cui al decreto del Presidente della Repubblica 6 giugno 2001, n. 380;
- b) nei casi previsti dalla normativa vigente, il certificato di collaudo effettuato da un professionista abilitato;
- **c) SCIA ex art.4 del nuovo regolamento di prevenzione incendi.**





# Qualche esempio



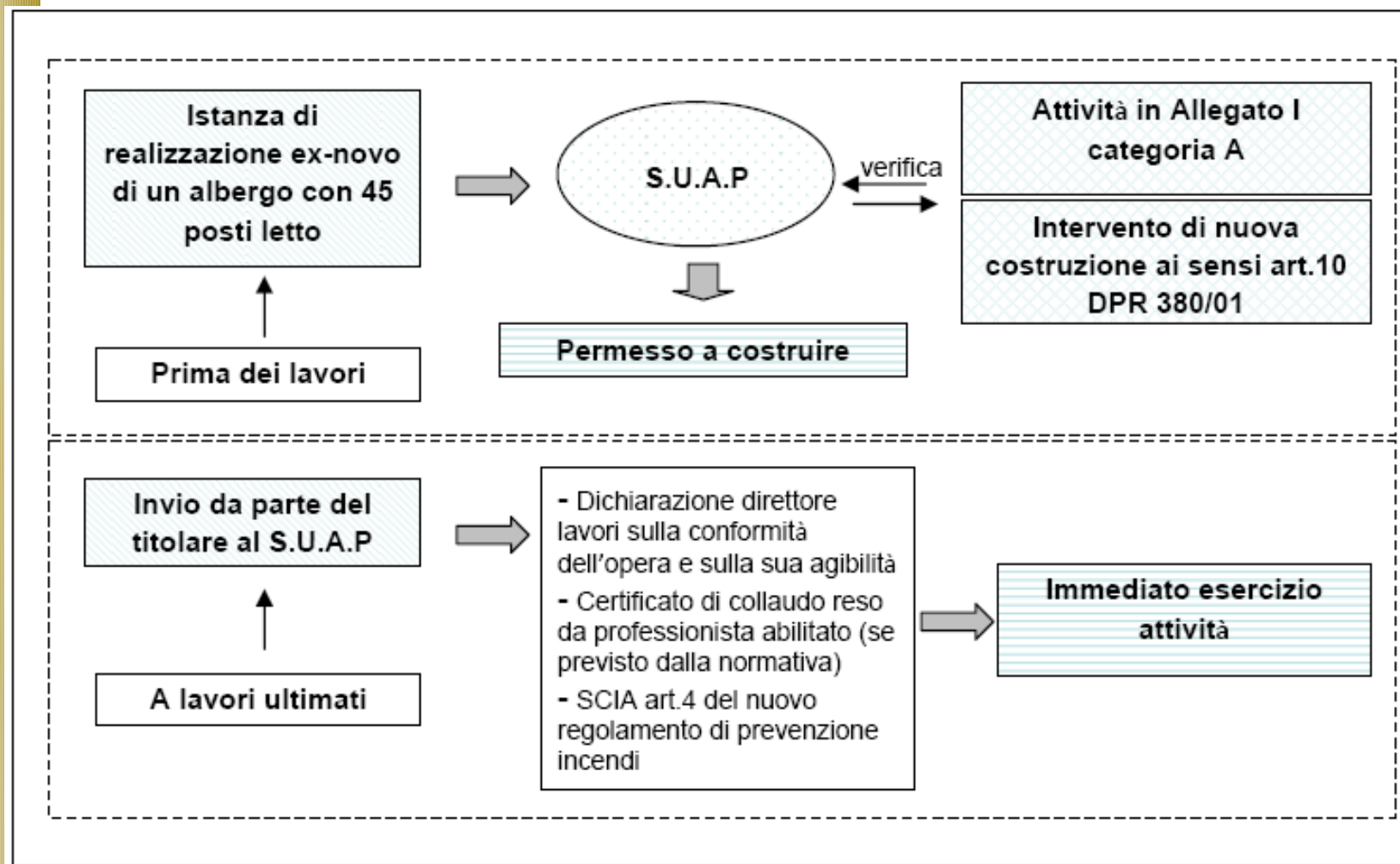

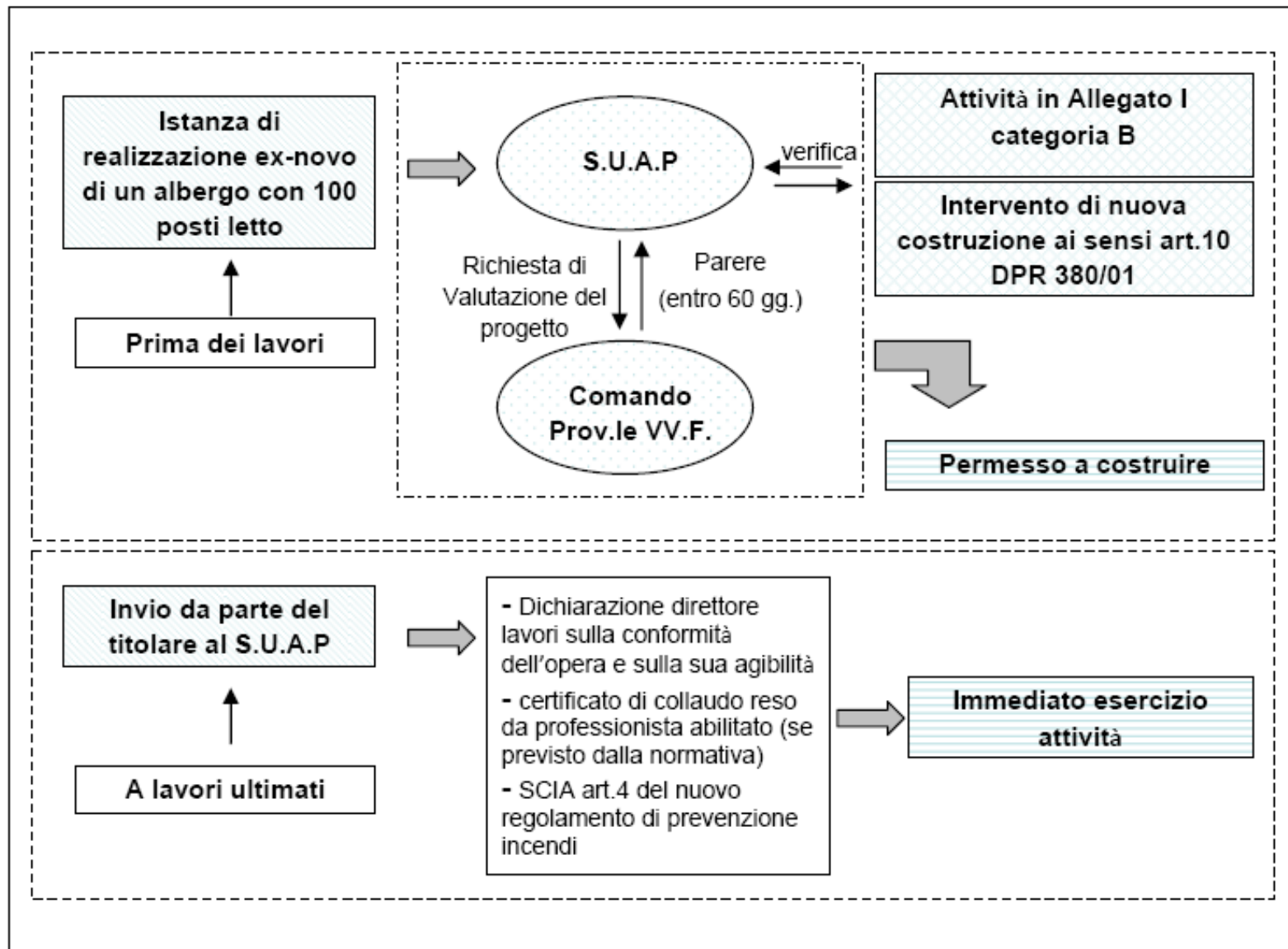

Ristrutturazione di un manufatto esistente per la realizzazione di un albergo con 200 posti letto

HP: Senza necessità del Permesso a costruire

Prima dei lavori

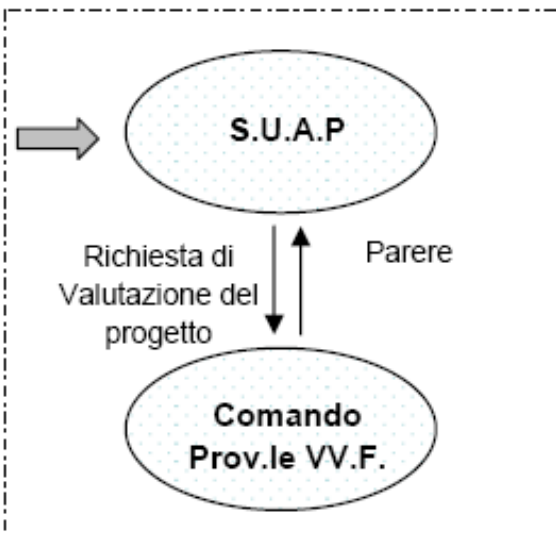

Il titolare non può inoltrare semplicemente la SCIA edilizia ed iniziare i lavori in quanto per tale attività è prevista la valutazione del progetto da parte dei VV.F. e quindi il S.U.A.P. deve trattare la pratica come **procedimento ordinario** di cui al Capo IV del DPR 160/2010



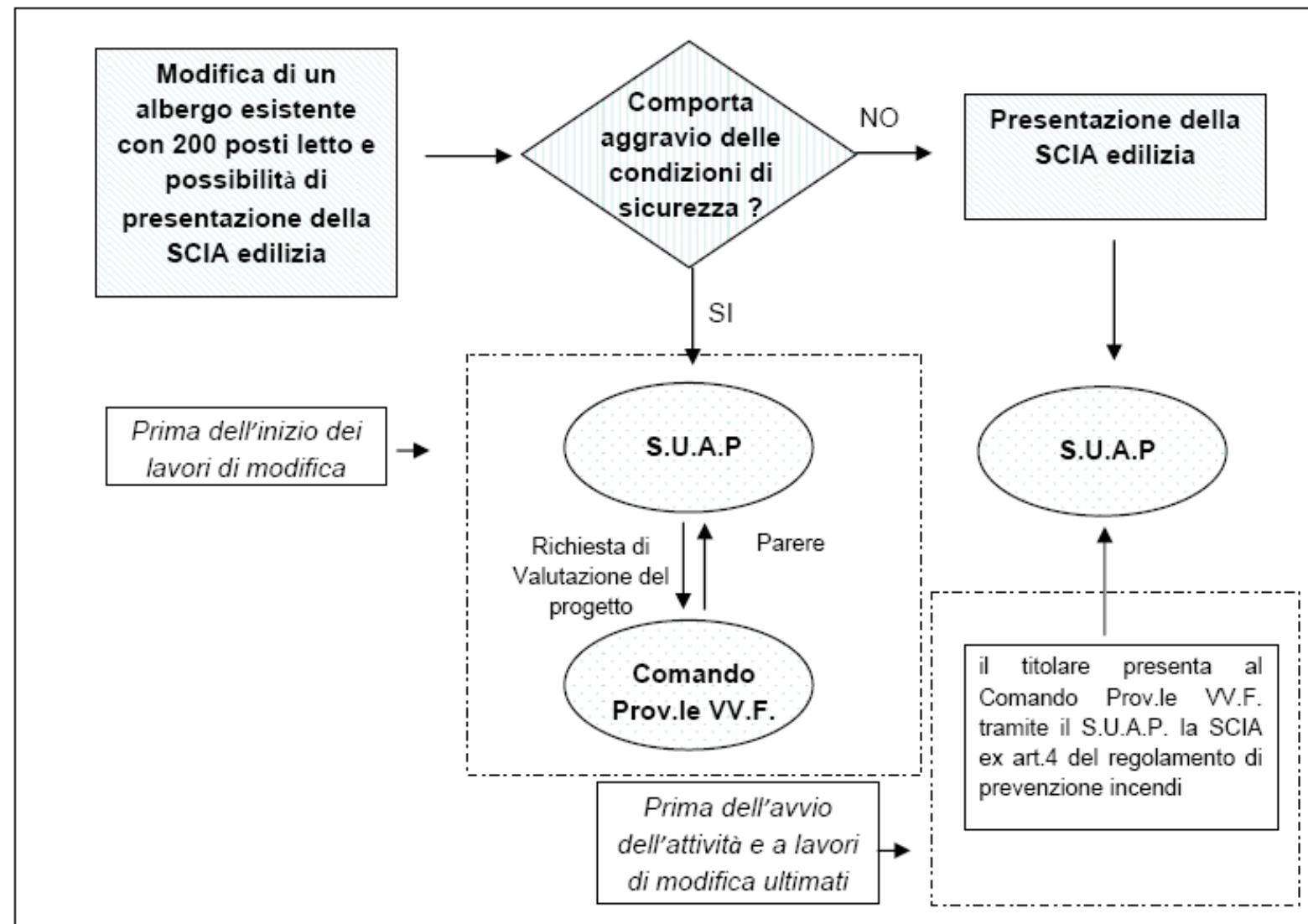

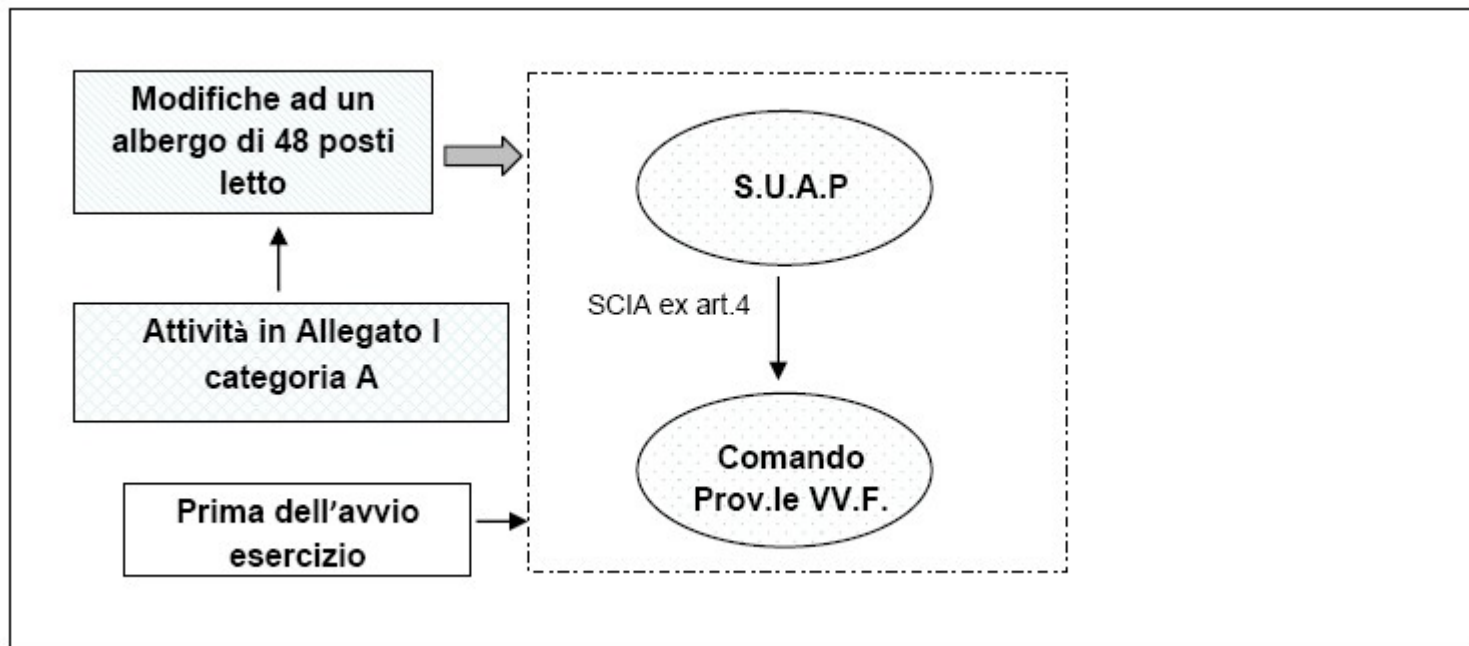

**FINE**



**Grazie per  
l'attenzione!**

